

ÖN AKS LASTİĞİ OLARAK GÜVEN VE KONFOR SAĞLAMAK ÜZERE TASARLANMIŞTIR.

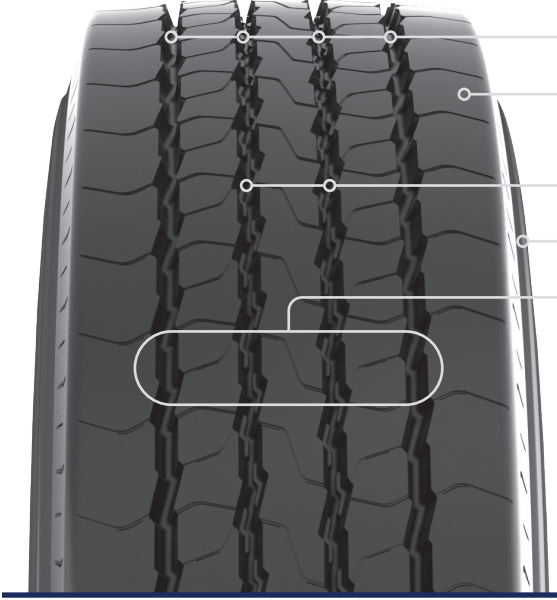

- 4 kanallı zik-zak desen ve güçlü boylamasına kanalları sayesinde **kısaltılmış fren mesafesi** ve **emniyetli sürüş** sağlar.
- Pirelli patentli lastik taban deseni yol temas alanında ortaya çıkan basıncı her noktaya **eşit olarak dağıtarak düzenli aşınma** ve **yüksek kilometre performansı** sağlar.
- Merkezdeki kanallar **taş tutmayı engellemeye** yönelik dizayn edilmiştir.
- **Yanal darbe** ve **sürtünmelere karşı lastik yanakları güçlendirilmiştir**.
- Kanallı ve lamelli yapı, **ıslak ve kuru zeminlerde yüksek direksiyon hakimiyeti**, **sürüş konforu** ve **güvenli sürüş** imkanı sağlar.

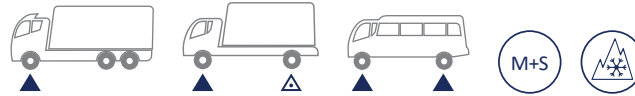

ÖLÇÜ	YÜK ENDEKSİ / HIZ KODU	İŞARET					
245/70 R 19.5	136/134 M	M+S	D	B	B	72dB	✓
265/70 R 19.5	140/138 M	M+S	D	B	B	71dB	✓
285/70 R 19.5	146/144 L	M+S	C	B	B	71dB	✓
305/70 R 19.5	148/145 M	M+S	C	B	A	66dB	✓